

Caixa d'Eines

per a petits i petites ciclistes



La Caixa d'Eines és un projecte del
Bicicleta Club de Catalunya - BACC

Disseny gràfic / il·lustració:
Laura M. Chaves Vargas.

Contingut:
Adrià Arenas
Laura M. Chaves Vargas

Amb el suport:



Barcelona
2021

Aquesta és una publicació d'ús obert i de distribució gratuïta. Per al seu ús i reproducció referencieu al Bicicleta Club de Catalunya - BACC, està prohibida la modificació del seu contingut per a còpia o reproducció.

La Caixa d'Eines del Bicicleta Club de Catalunya - BACC és una eina pedagògica pensada perquè petits i petites ciclistes facin les seves primeres pedalades en el món del ciclisme urbà i la mobilitat sostenible amb bicicleta.

Reptes creatius, dibuixos, color i moltes coses més que inspiren per entendre d'una manera diferent el món de la bici.

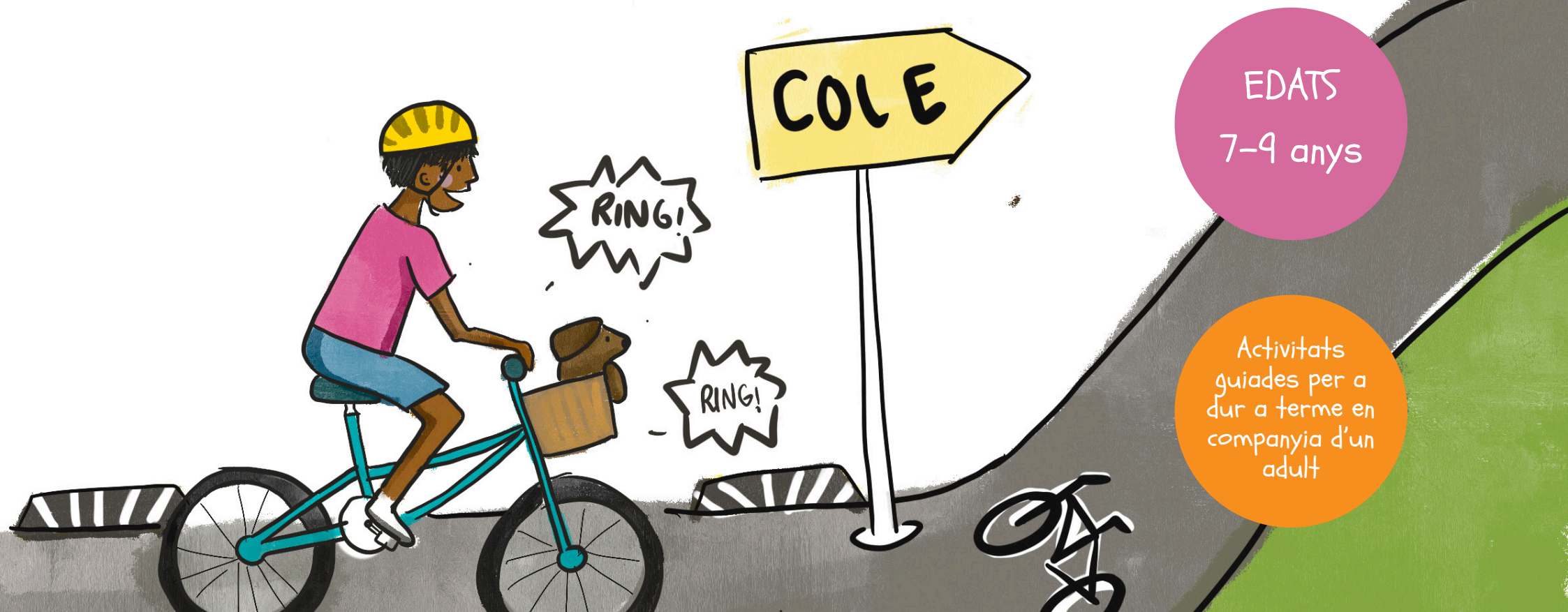

EDATS
7-9 anys

Activitats
guiades per a
dur a terme en
companyia d'un
adult

ACTIVITAT 1

La bici és un mitjà de transport ideal per moure's on vulguis, per anar a l'escola, per passejar amb la família, amb els amics i amigues, o per viatjar i descobrir nous mons.

És el millor invent creat mai per l'ésser humà! És ecològica i silenciosa, només has de pujar-hi, somriure i pedalar. El primer pas per moure't amb bici és conèixer com està feta i iniciar-te en la mobilitat sostenible.

Aquesta activitat va de pintar les parts de la bici alhora que les vas coneixent.

CONEIX LES PARTS DE LA BICI

Aprèn-te-les, les necessitaràs per al següent exercici.

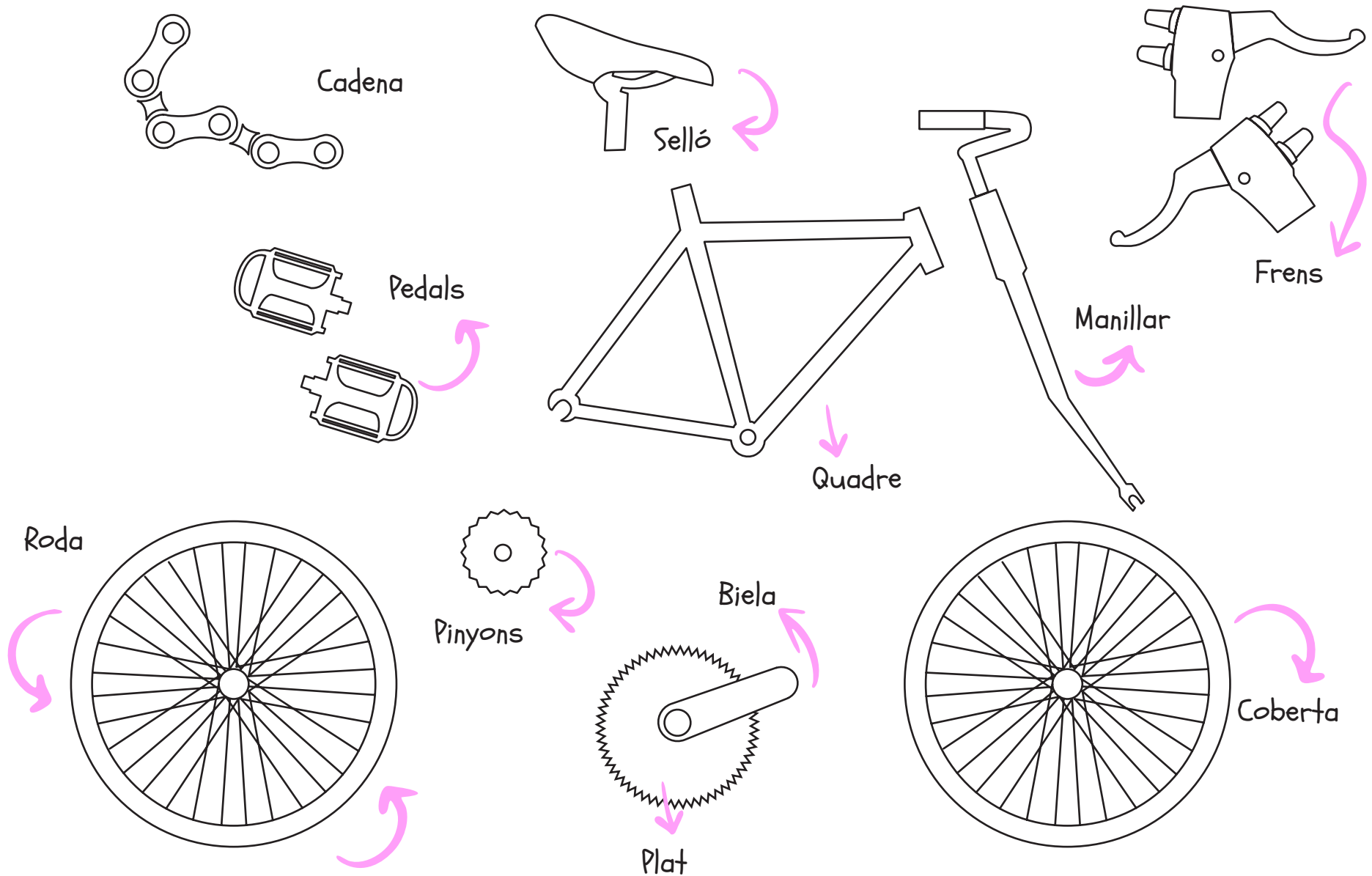

Escriu les parts de la bici.

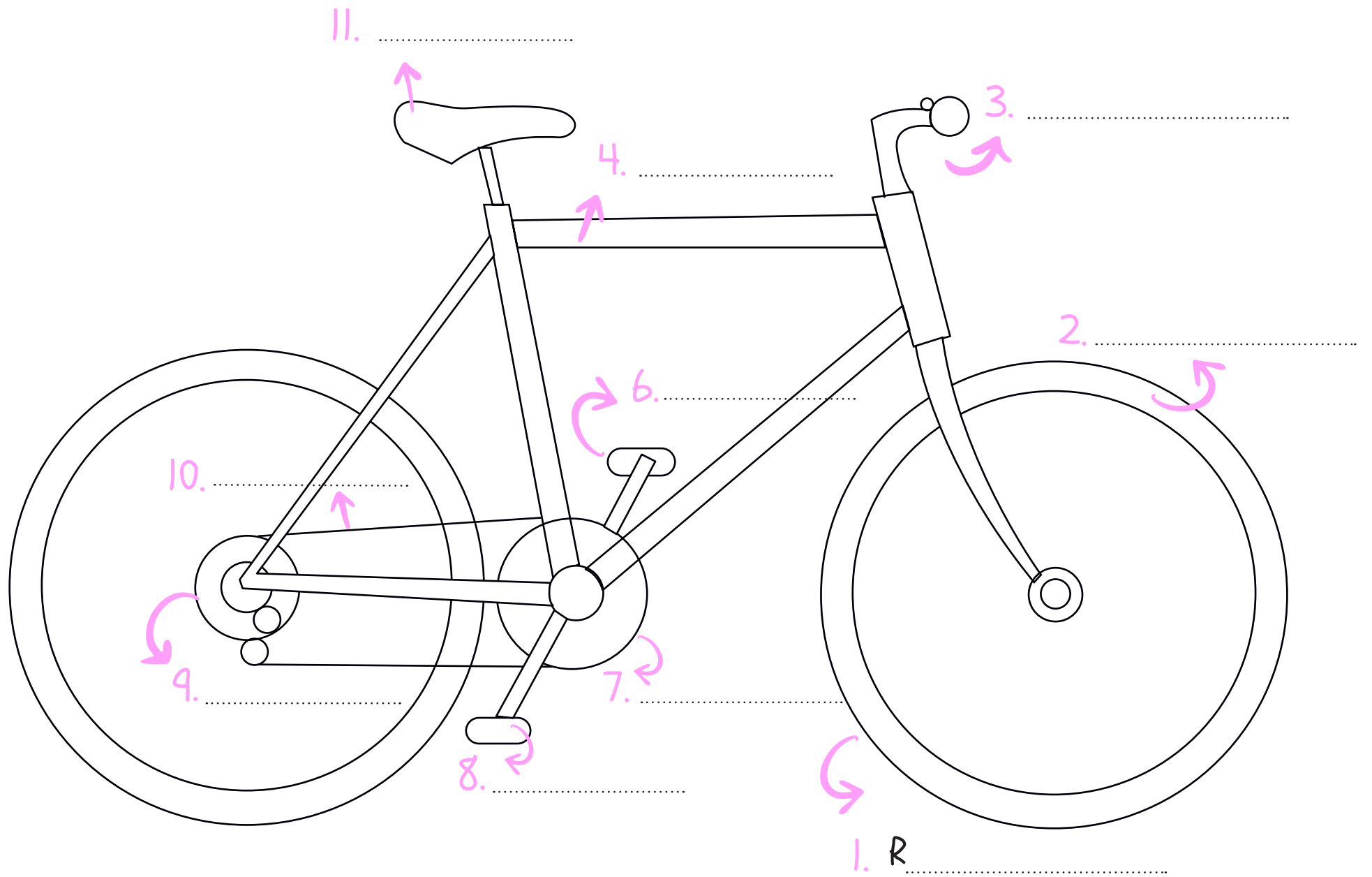

ACTIVITAT 2

Tipus de bicicletes: Cada bicicleta té unes característiques determinades en funció de l'ús i el terreny per on circulen.

Coneix-les!

Uneix els punts, dibuixa i pinta.

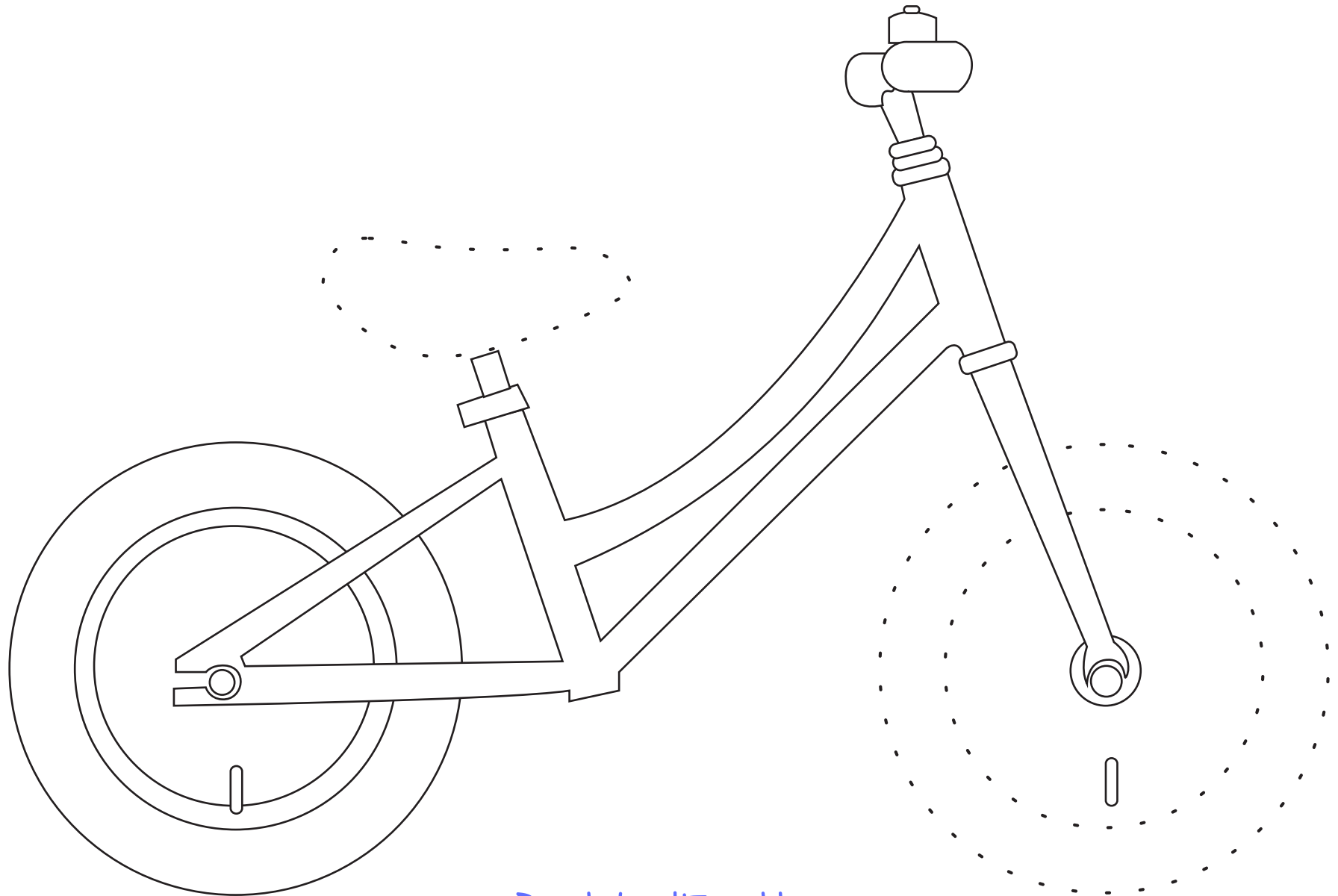

Bicicleta d'Equilibri

Aquesta bicicleta és perfecta per iniciar-se en el món de les dues rodes i adquirir equilibri. Va genial per a nens o nenes de 3 a 5 anys.

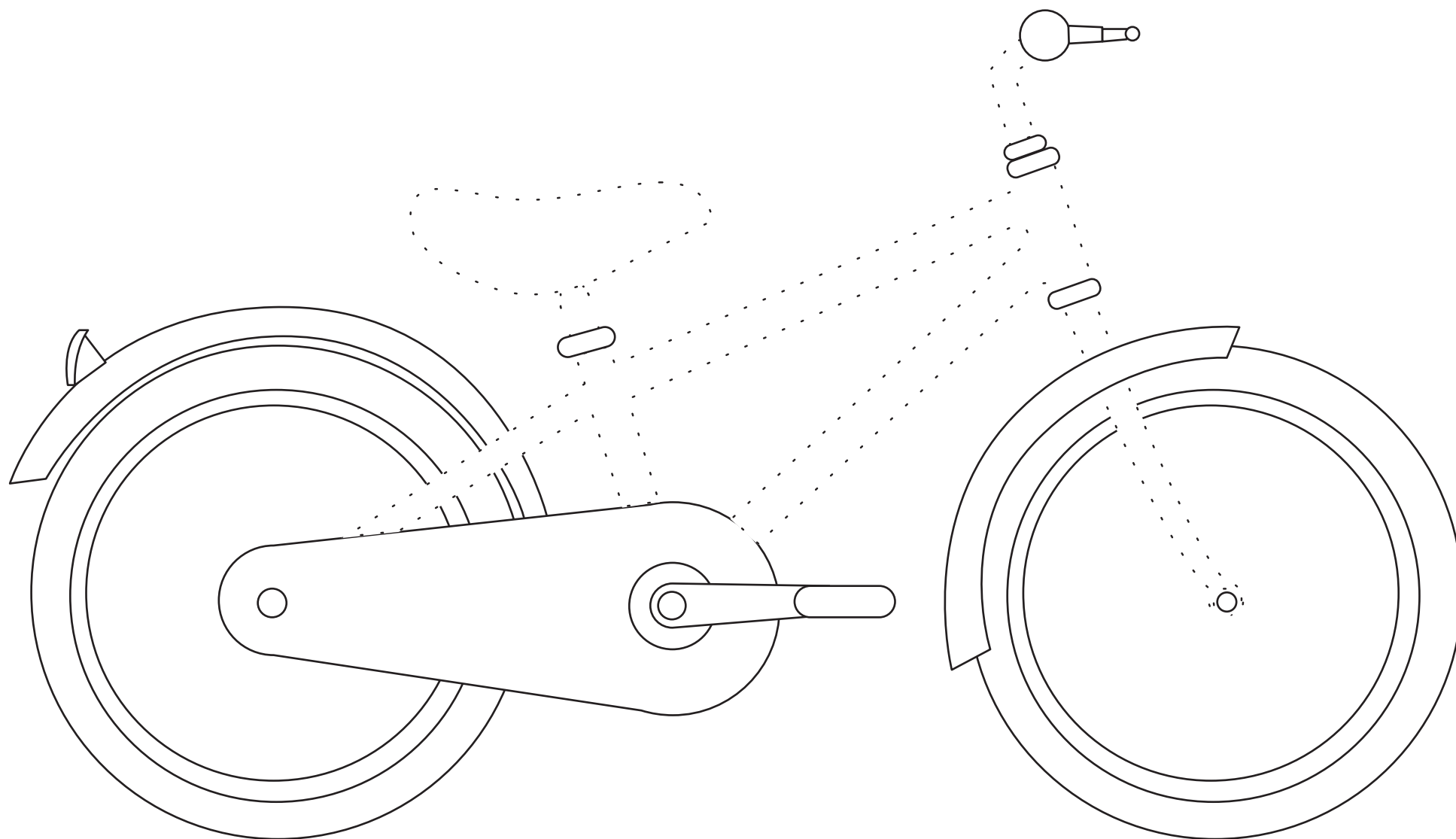

Bicicleta Urbana Infantil

Aquesta bicicleta és perfecta per recórrer els carrers i passejar en família. Pedalar és divertit si ho fas amb la bici correcta! Serà més gran o més petita en funció de la teva alçada. Va bé per a nens o nenes de 5 a 9 anys.

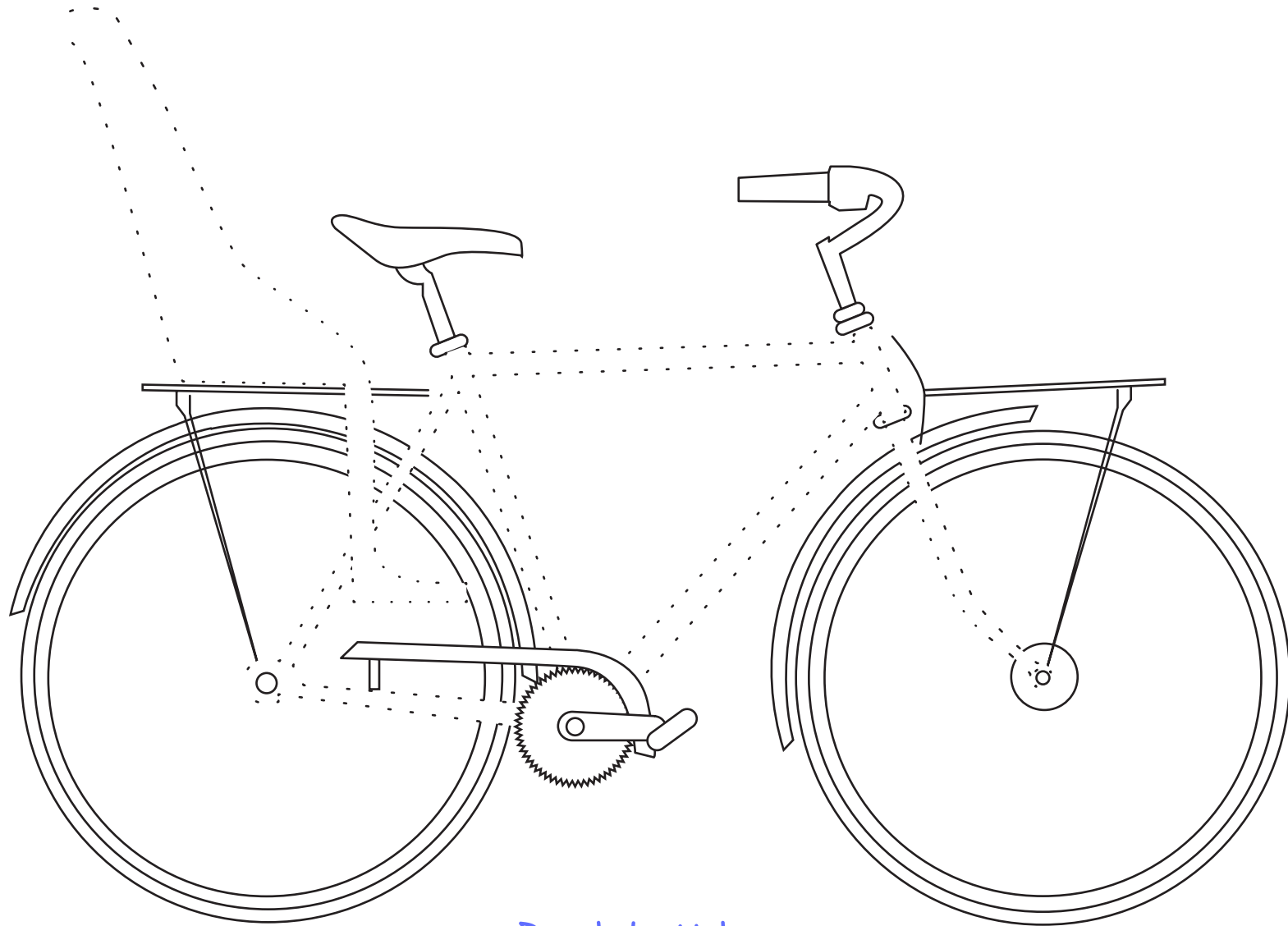

Bicicleta Urbana

Una bicicleta urbana és el vehicle perfecte per moure's i gaudir de la ciutat. Se li pot afegir una cadireta portabebès, o també un portapaquets o unes alforges per transportar-hi coses. S'hi pot anar a l'escola, anar a comprar, passejar, pedalar i pedalar ...

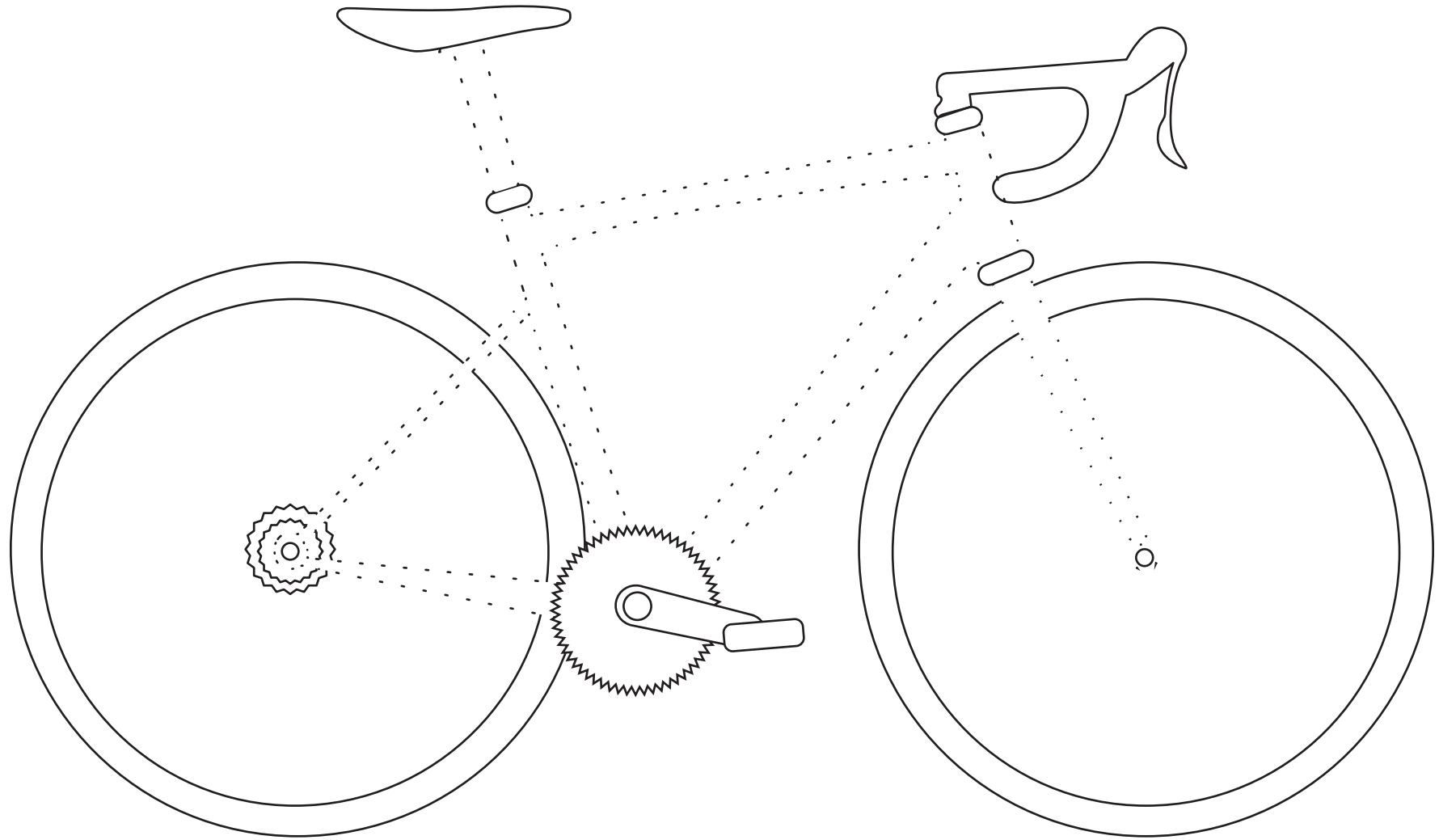

Bicicleta de Carretera

És més lleugera i ràpida, indicada per fer esport a la carretera. Et permetrà fer exercici i alhora conèixer llocs i paisatges nous. Depenent de la grandària del quadre podràs utilitzar-la sense importar la teva edat.

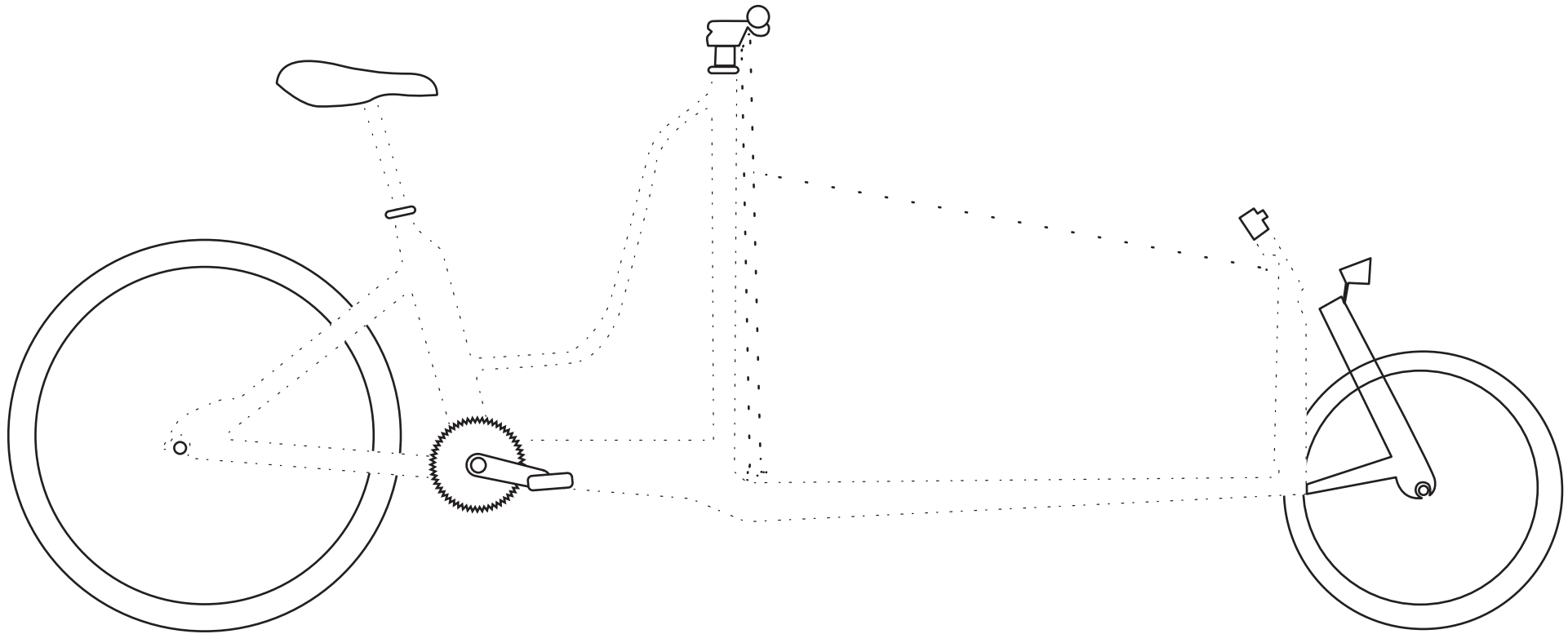

Bicicleta de Càrrega

La bicicleta de càrrega és un vehicle molt útil per poder portar tot el que necessitis, la compra, joguines, la teva mascota. És fantàstica perquè t'hi portin i gaudir del trajecte a l'escola, al parc o anar a fer el pícnic en família.

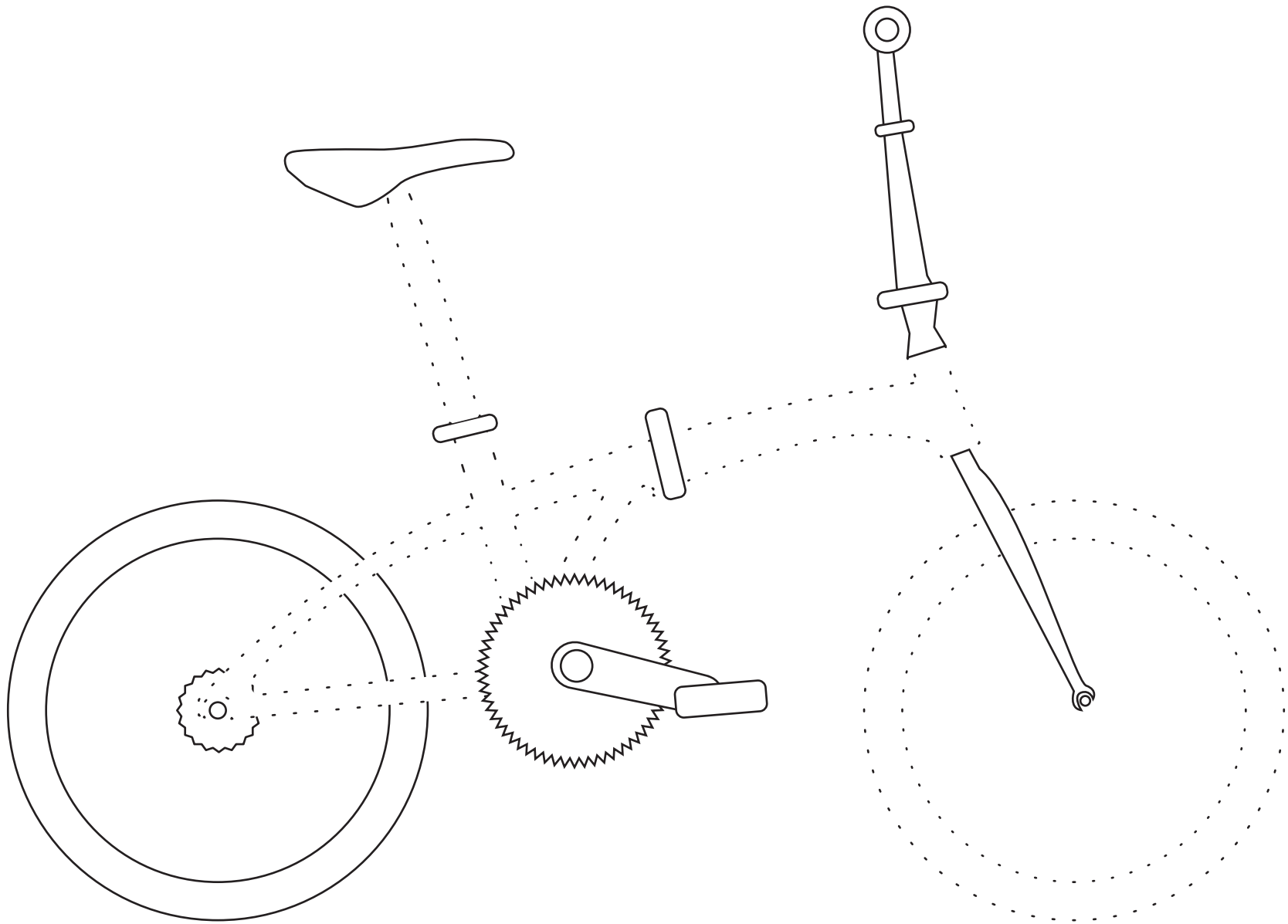

Bicicleta Plegable

És una bicicleta dissenyada especialment per a entorns urbans. Un cop plegada, ocupa poc espai i és lleugera, cap a tot arreu: a casa, al tren, a l'autobús ...

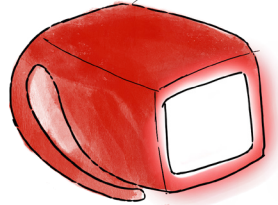
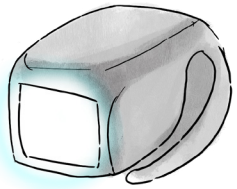

Els llums són obligatoris quan et mous amb bici de nit.
El blanc va al davant, el vermell va al darrere.

Amb un bon cistell a la teva bici podràs carregar tot el que vulguis.



RING!

RING!

La bici és el vehicle més silenciós que existeix, fes servir el timbre per avisar dels teus moviments a l'altra gent.

Dibuixa la bici dels teus somnis

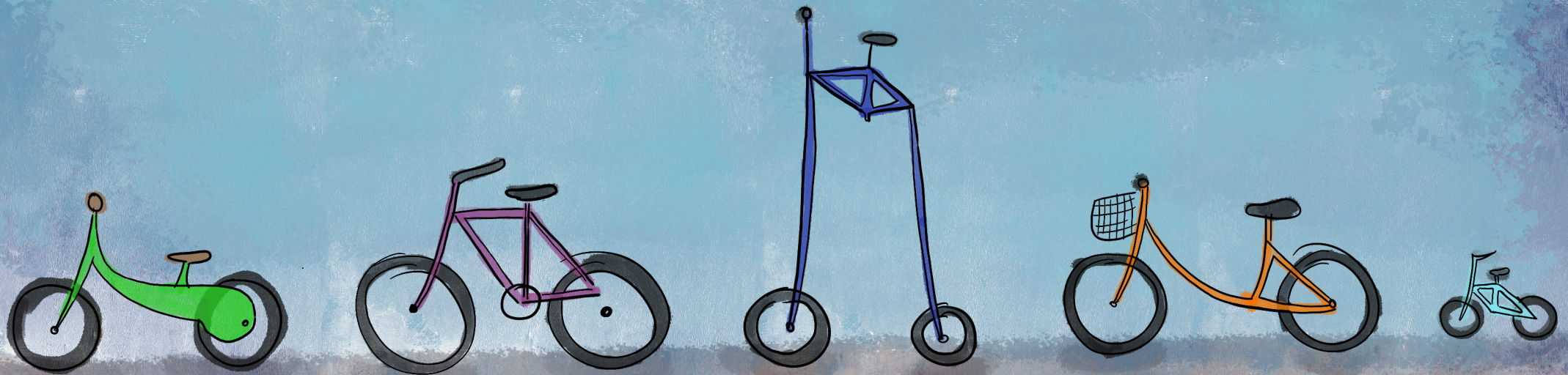

Tens l'oportunitat de dissenyar la bici dels teus somnis, com la faries?
Fes servir tot el que n'has après fins ara.

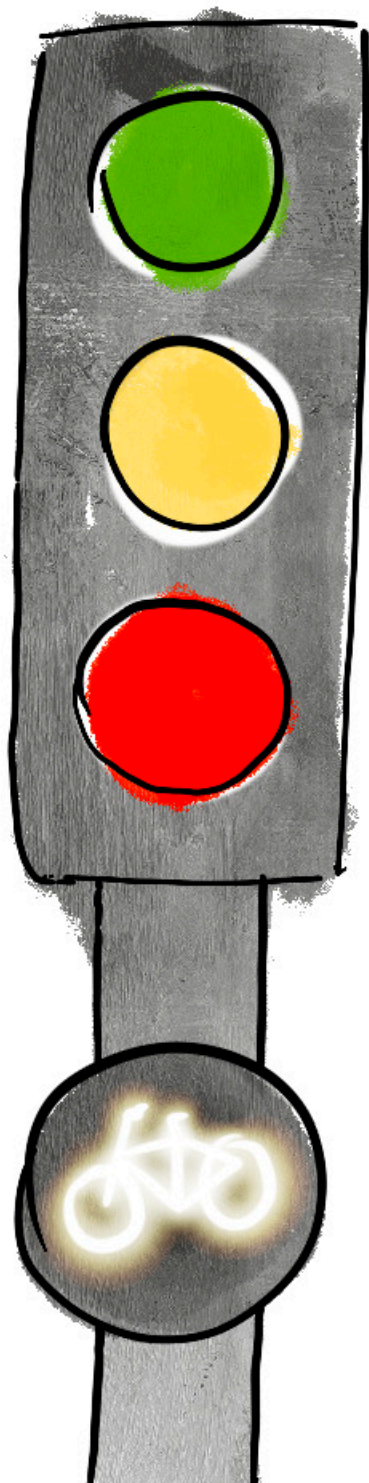

El semàfor regula la circulació de vehicles.

Verd: Continuar

Groc: Precaució

Vermell: Aturar-se



El llum groc t'indica que pots continuar el teu camí, però cal fer-ho amb precaució.



Assegura sempre la teva bicicleta amb un bon cadenat tipus U.



És obligatori portar casc fins als 16 anys.

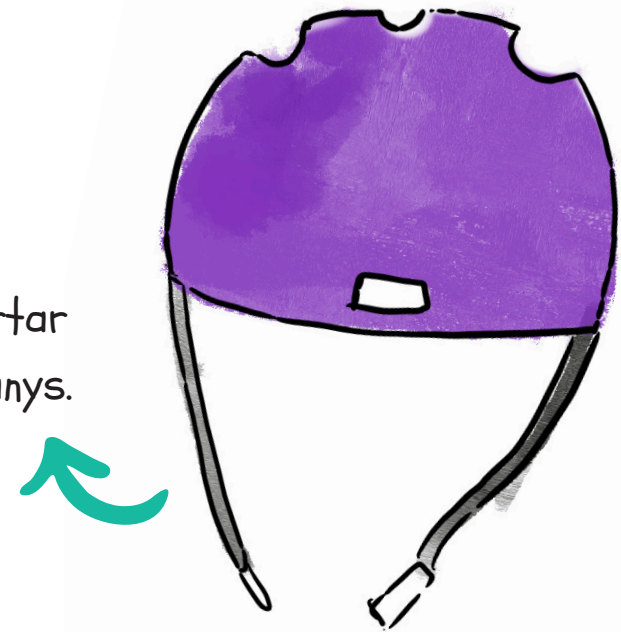

Què cal saber en veure aquests senyals:

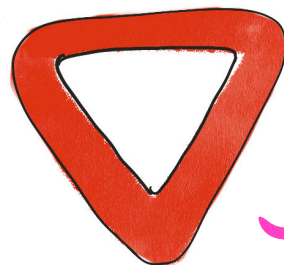

Cediu el pas: cal deixar passar els altres vehicles abans que tu.

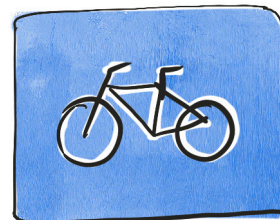

Via preferent per a bicicletes.

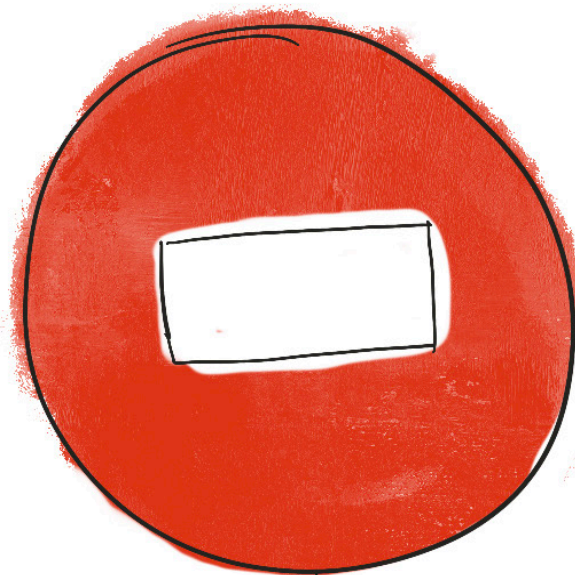

No pot passar cap vehicle per aquest carrer, excepte les bicis.



Senyal que indica carril bici obligatori.

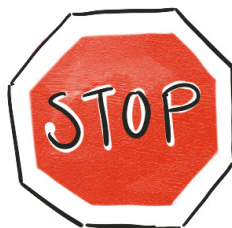

Atura't.



@bacc_cat



@bicicleta.club.catalunya



@BicicletaBACC

Ajuda'ns a arribar a més nens
i nenes perquè vagin amb bici!

Comparteix la Caixa d'Eines
a les teves xarxes socials
etiquetant el BACC.

www.bacc.cat

Amb el suport:

